

PUERTA METÁLICA CORTA FUEGO

Puerta de emergencia | Disponible en una o dos hojas

Página: 1 de 3



Descripción general

Puerta metálica corta fuego para emergencia, disponible en configuraciones de **una o dos hojas** y en **medidas estándar o personalizadas**. La hoja está fabricada en lámina de acero negro y cuenta con un espesor total de **38 mm (1.5")**. Está equipada con marco metálico, cierrapuerta de alta exigencia, barra antipánico metálica, chapa metálica con cerradura y perilla tipo cilindro, manija de acero inoxidable y bisagras metálicas pesadas. La puerta recibe dos capas de pintura anticorrosiva con zincromato y un acabado final de esmalte epóxico, en color matizado similar a la pared.



1 o 2 hojas

Configuraciones disponibles



2.10 m

Altura estándar



38 mm

Espesor de la hoja

✓ Características principales

- ✓ Disponible en configuraciones de una o dos hojas.
- ✓ Fabricación en medidas estándar o personalizadas.
- ✓ Marco metálico.
- ✓ Cierrapuerta de alta exigencia.
- ✓ Barra antipánico metálica.
- ✓ Chapa metálica con cerradura y perilla tipo cilindro.
- ✓ Manija de acero inoxidable.
- ✓ Bisagras metálicas pesadas.
- ✓ Dos capas de pintura anticorrosiva con zincromato.
- ✓ Acabado final de esmalte epóxico.

✓ Configuraciones disponibles



PUERTA DE UNA HOJA

Configuración de una hoja con medida estándar de 1.20 m de ancho x 2.10 m de alto.



PUERTA DE DOS HOJAS

Configuración de dos hojas con medida estándar total de 2.00 m de ancho x 2.10 m de alto, formada por dos hojas de 1.00 m de ancho cada una.

PUERTA METÁLICA CORTA FUEGO

Puerta de emergencia | Disponible en una o dos hojas

Página: 2 de 3

FICHA TÉCNICA

	Tipo de producto	Puerta metálica corta fuego
	Uso	Puerta de emergencia
	Configuraciones	Una hoja o dos hojas
	Fabricación	Medidas estándar o personalizadas
	Dimensión estándar de una hoja	1.20 × 2.10 m
	Dimensión estándar de dos hojas	2.00 × 2.10 m
	Ancho por hoja en configuración doble	1.00 m
	Altura estándar	2.10 m
	Marco	Metálico
	Material de la hoja	Lámina de acero negro
	Espesor de la hoja	38 mm (1.5")
	Tipo de anticorrosivo	Zincromato
	Acabado final	Esmalte epóxico
	Color	Matizado similar a la pared
	Cierrapuerta	De alta exigencia
	Barra antipánico	Metálica
	Chapa	Metálica
	Cerradura	Con perilla tipo cilindro
	Manija	Acero inoxidable
	Bisagras	Metálicas pesadas
	Altura indicada de barra antipánico	1.00 m
	Altura indicada de manija o cerradura	0.90 m

PUERTA METÁLICA CORTA FUEGO

Puerta de emergencia | Disponible en una o dos hojas

Configuraciones

La puerta metálica corta fuego está disponible en configuraciones de una o dos hojas. Se ofrece en las **medidas estándar** mostradas y también puede fabricarse en **dimensiones personalizadas**.



Una hoja

Puerta de emergencia de una hoja con medida estándar de **1.20 x 2.10 m**, equipada con barra antipánico metálica, cierrapuerta de alta exigencia y herrajes metálicos.

Vista frontal



Vista posterior



Plano y dimensiones

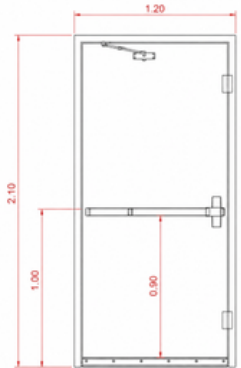

Dos hojas

Puerta de emergencia de dos hojas con medida estándar total de **2.00 x 2.10 m**. Cada hoja tiene un ancho de 1.00 m e incorpora **barra antipánico metálica** y cierrapuerta de alta exigencia.

Vista frontal



Vista posterior



Plano y dimensiones

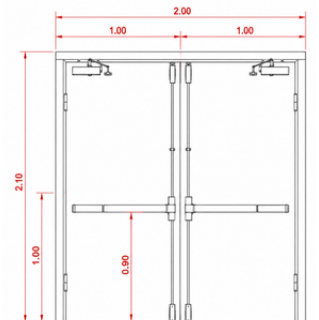

Confianza que se construye con ingeniería y servicio.

En **STAR** somos especialistas en control de ambientes. Integramos tecnología, ingeniería y atención personalizada para entregar soluciones confiables, eficientes y de alto desempeño.



Ingeniería especializada



Materiales y equipos de alta calidad



Instalación y soporte técnico experto



Servicio postventa confiable



Hablemos de tu proyecto

Nuestro equipo está listo para asesorarte y ofrecerte la mejor solución para tu operación.

✉ ventas@eng-star.com

☎ +502 5290 4891

🌐 www.eng-star.com

Conoce más en www.eng-star.com